

はじめに

このたびは弊社製「ハニカムシェード」をお買い上げいただき、誠にありがとうございます。
本書は「コードレス式」「チェーン式」「ロープ式」「電動式」の4タイプの製品に共通する取扱方法および注意事項をまとめたものです。
ご使用前に必ず本書をお読みいただき、正しく安全にお使いいただきますようお願いいたします。
製品の性能を最大限に引き出し、長くご愛用いただくためにも、大切に保管してください。

安全上のご注意（必ずお守りください）

■ 表示内容を見逃して誤った使い方をした時に生じる危害や損害の程度を、次の表示で区分し、説明しています。

警告 製品の取り扱いを誤った場合、死亡または重傷を負うことが想定される内容を示しています。

警告 製品の取り扱いを誤った場合、傷害を負うことが想定されるか、または物的損害の発生が想定される内容を示しています。

■ お守りいただく内容の種類を、次の図記号で区分し、説明しています。

⊘ 製品の取り扱いにおいて、その行為を「禁止」する内容です。

⊕ 製品の取り扱いにおいて、指示に基づく行為を「強制」する内容です。

■ 使用上のご注意（ご使用前に必ずお読みください）

■ 取り付け上のご注意（取り付け前に必ずお読みください）

⊘ 付属のブラケット取り付けネジは木部用です。
木部以外の下地（石膏ボード等）には使用しないでください。

警告 本書に記載されているブラケット取り付け数量と取り付け位置は必ずお守りください。

⊘ 本体が落下し、ケガをしたり物を破損する恐れがあります。
設置作業の際には、作業範囲内に破損の恐れがあるものや、作業の妨げになるものがないことを確認の上、作業環境の養生準備を確実に行ってうえて設置作業を行ってください。

注意 本製品は室内用です。屋外へは取り付けしないでください。高温、多湿の条件（サウナ・給湯器近く・ボイラー室等）への取り付けは絶対におやめください。

⊕ 製品は、左右平行（水平）になるように取り付けてください。



- 無理な操作や乱暴な取り扱いは、絶対におやめください。製品が破損したり、落下する恐れがあり、ケガや物を破損する原因となります。
- 製品に物を吊り下げたり、ぶら下がらないでください。製品が破損したり、落下する恐れがあり、ケガや物を破損する原因となります。



- 火のそばでのご使用は絶対におやめください。
- 強風の時は、必ず窓を閉めるかスクリーンを畳んだ状態にしてください。製品の破損や思わぬ事故の原因につながる可能性があります。
- 昇降動作の範囲内に破損の恐れがある物や操作の障害となる物を置かないでください。また、操作の際は範囲内に人がいないことを必ず確認してください。
- 必ずリモコンや、手動スイッチで操作を行ってください。スクリーンやレールを持って操作を行わないでください。

製品構成と部品名称

共通部品（全タイプ共通）

■ 取付ネジ

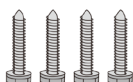

A.【コードレス式】

■ ブラケット

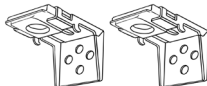

■ ブラインド

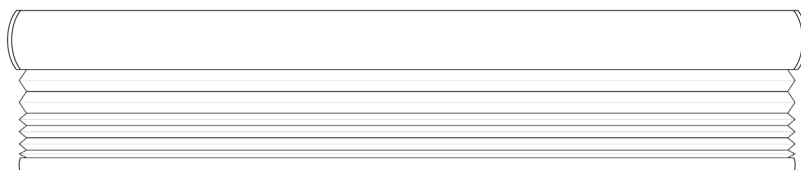

B.【チェーン式・ロープ】

■ ブラケット

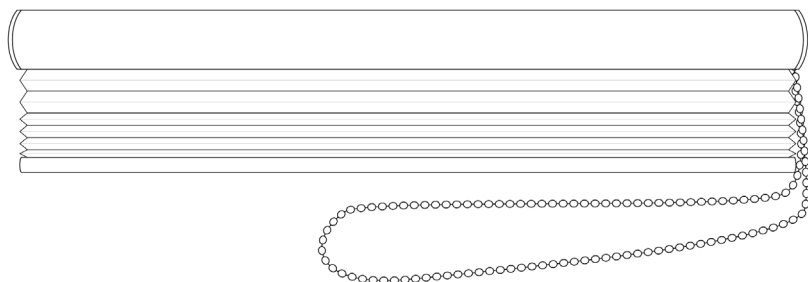
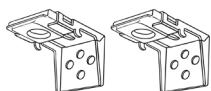

■ ブラインド

C.【電動式】

■ ブラケット

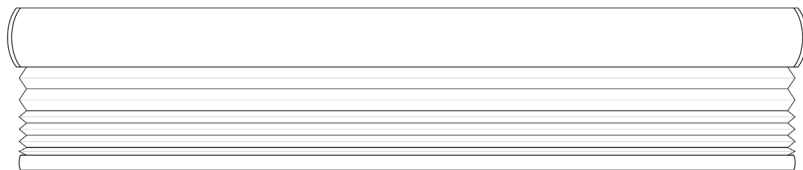
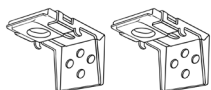

■ ブラインド

ご用意いただく工具

以下の工具をご用意ください



プラスドライバー



メジャー



鉛筆 (位置マーキング用)



水平器 (推奨)

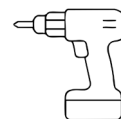

電動ドリル (必要に応じて)

取り付け位置と測定方法

設置方式

- 窓枠内取付 (天井付け)
- 窓枠外取付 (正面付け)
- 壁面取付

製品サイズに応じて、取り付けスペース (奥行き・幅) を事前にご確認ください。

※タイプによって必要な奥行きが異なる場合があります。

ブラケットの取り付け手順 (共通)

[共通]

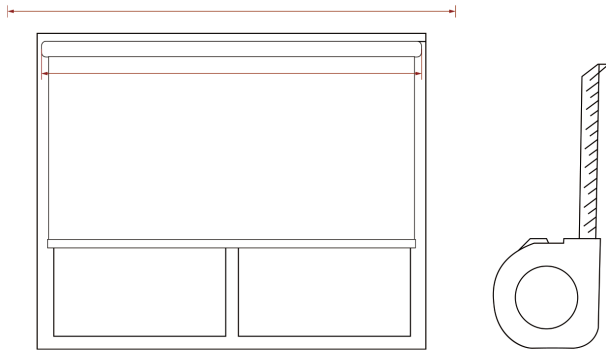

両端のブラケットの位置を決め、メジャーと鉛筆でマーキングします。

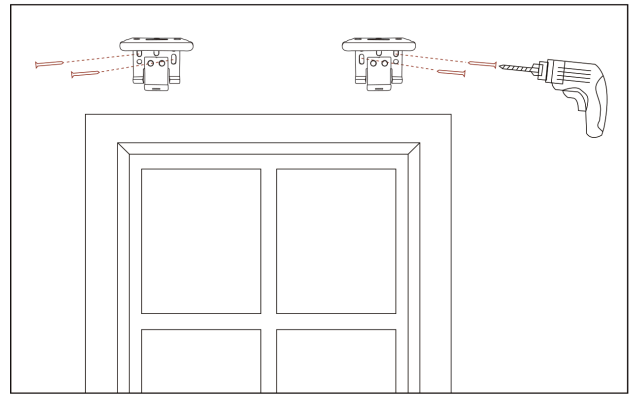
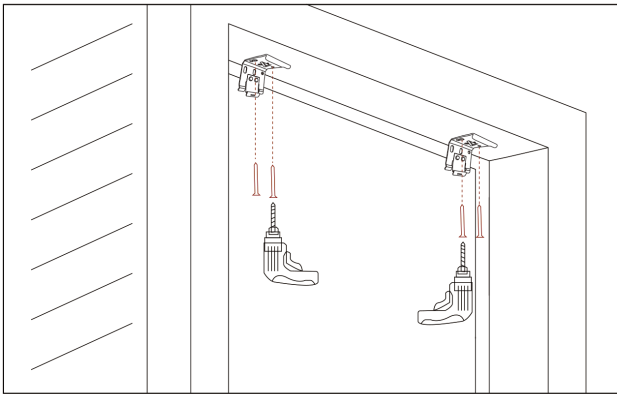

ブラケットを水平に保ちながらネジで固定します。3個以上のブラケットを使用する場合は、等間隔で設置してください。
壁面に傾斜や凹凸がある場合は、ブラケットスペーサーを使用することで、本体を傾けることなく安定して取り付けることが可能です。

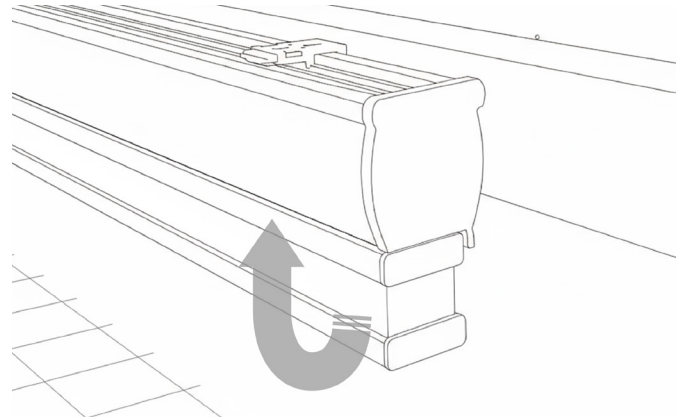
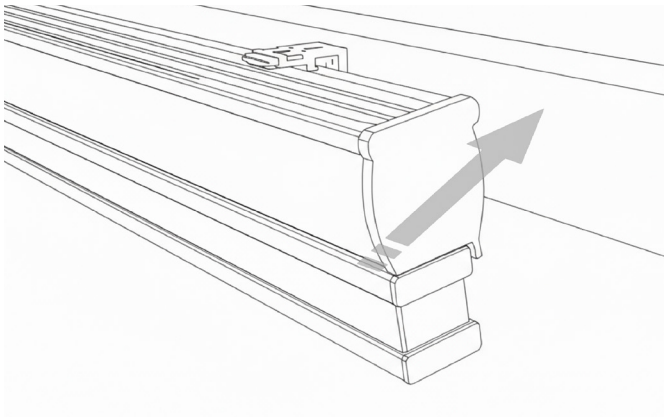

スクリーン本体をブラケットに差し込み、カチッと音がするまで押し込みます。
外す際は、マイナスドライバーでロックを解除してください。

A. 【コードレス式】- ハンドルの取り付け

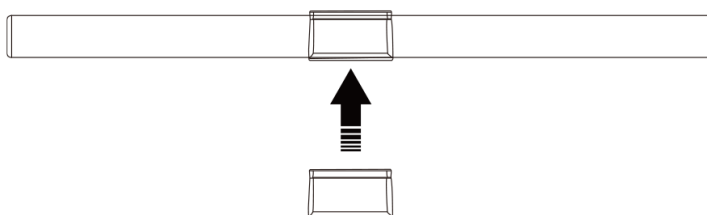

ハンドルを軽く開き、中央の位置からボトムレールに向かって上方向に差し込んでください。

取り付け完了イメージ



内付け

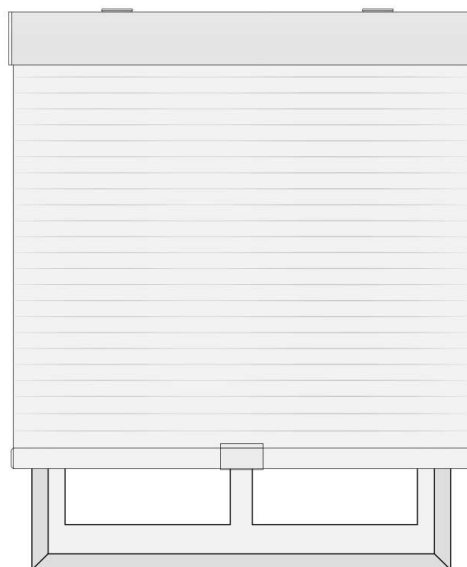

外付け

お手入れとメンテナンス

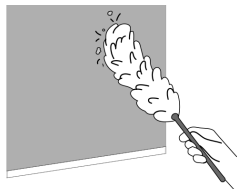

乾いた布や柔らかいハンディモップでほこりを軽く払ってください。
水拭きは軽く行い、洗剤は使用しないでください。



警告

濡れた状態での巻き取りは、生地劣化を早める原因となります。

よくあるご質問と対処方法 (FAQ)

症状	考えられる原因	対処方法
スクリーンが動かない	電源未接続・バッテリー切れ	電源確認・充電
チェーンが重い	巻き込みが不均等	スクリーンの巻き戻し
本体が落ちそう	ブラケット未固定	ネジの締め直し

保証について／お問い合わせ先

Prossimo
Synergy for Lifestyle

保証期間：モーター：5年間の長期保証（自然故障対象）
モーター以外のメカ部分（昇降機構・ボトムバー）および生地・消耗部品：3年間（自然故障対象）
お問い合わせ窓口：株式会社 Prossimo ☎ 03-6433-0322
〒140-0011 東京都品川区東大井 1-1-8 1F

製品ロット番号または納品書をご用意の上、お問い合わせください。